

# R 型 住宅用エレベーター（マシンルームレスタイプ）

## 【 サイド ウェイトタイプ 】

鉄筋コンクリート造の場合

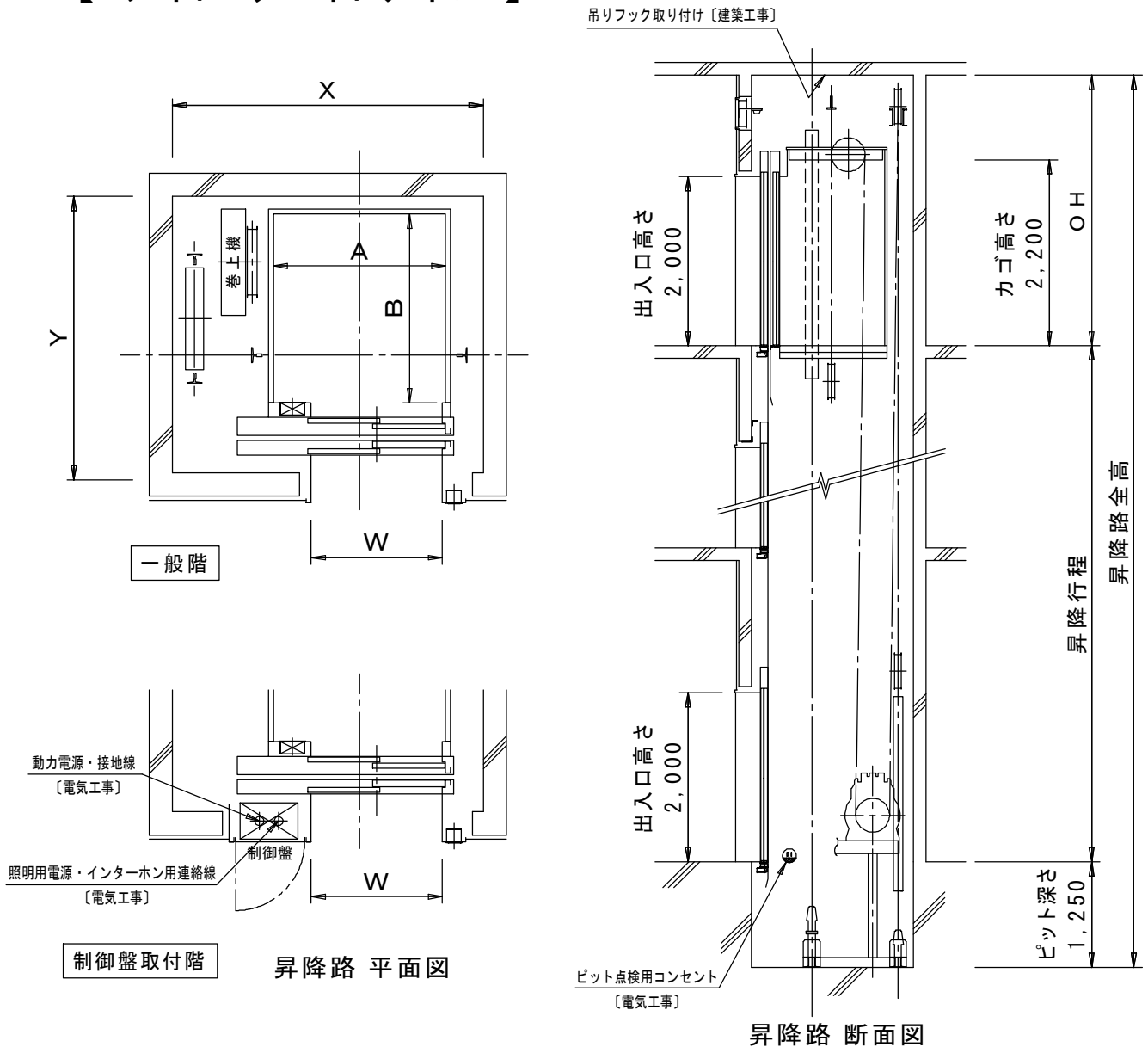

住宅用エレベーター 寸法一覧表

(出入口高さ. 2000 / カゴ高さ. 2200)

型 式	定員 (人)	積 載 量 (kg)	定 格 速 度 (m/min)	カゴ内法 (A × B)	出入口巾 (W)	昇降路内法 (X × Y)	ピット深さ	OH
GE3R-6	6	450	45	1050 × 1150	800	1910 × 1760	1250	3200
			60			1960 × 1810		3250
			90				1350	3450
GE3R-9	9	600	45	1050 × 1520	800	1920 × 2100	1250	3200
			60			1970 × 2150		3250
			90				1350	3450
GE3R-13	13	900	45	1050 × 2000	800	1960 × 2530	1250	3200
			60			2010 × 2580		3250
			90				1350	3450